



**BAUER**

*FOR A GREEN WORLD*



# **Agitateurs submersibles**

**Pour homogénéiser tous les liquides**

# Agitateurs submersibles

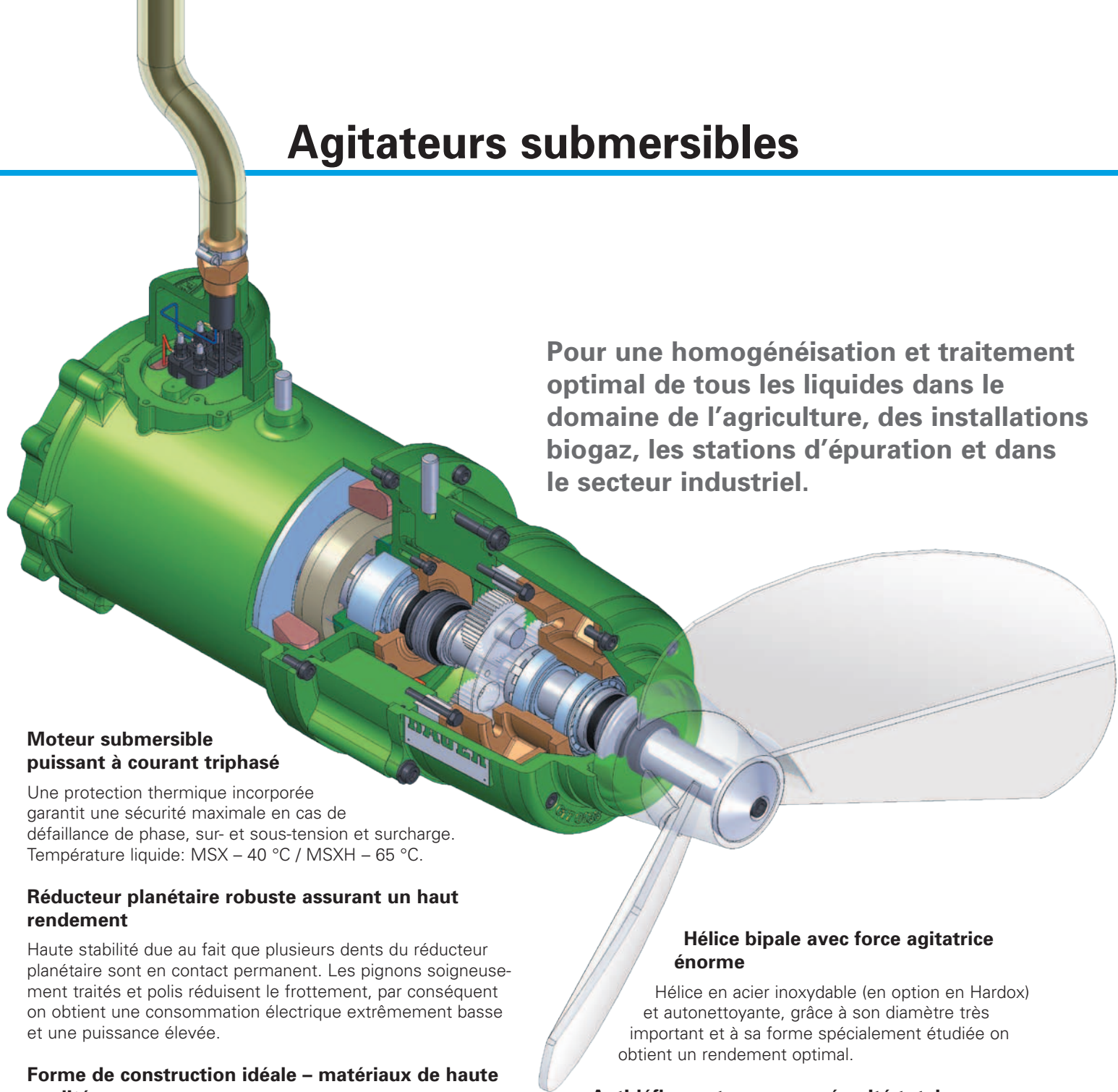

**Pour une homogénéisation et traitement optimal de tous les liquides dans le domaine de l'agriculture, des installations biogaz, les stations d'épuration et dans le secteur industriel.**

## **Moteur submersible puissant à courant triphasé**

Une protection thermique incorporée garantit une sécurité maximale en cas de défaillance de phase, sur- et sous-tension et surcharge. Température liquide: MSX – 40 °C / MSXH – 65 °C.

## **Réducteur planétaire robuste assurant un haut rendement**

Haute stabilité due au fait que plusieurs dents du réducteur planétaire sont en contact permanent. Les pignons soigneusement traités et polis réduisent le frottement, par conséquent on obtient une consommation électrique extrêmement basse et une puissance élevée.

## **Forme de construction idéale – matériaux de haute qualité**

La conception étroite et spéciale, où le moteur et l'arbre de l'hélice sont sur le même alignement améliore considérablement le flux, augmente le rendement et contribue à son esthétique. L'arbre de l'hélice extrêmement robuste et surdimensionné est monté sur roulements à rouleaux coniques. Un système de guidage d'huile particulièrement bien étudié et sophistiqué garantit un graissage optimum dans toutes les positions inclinées de l'agitateur.

Sur les modèles MSXH une sonde d'étanchéité est en standard.

## **Garnitures d'étanchéité spéciales**

Deux garnitures mécaniques de haute qualité garantissent un fonctionnement impeccable, sans perturbation et une durée de vie élevée.

## **Très robuste câble électrique en caoutchouc**

L'entrée du câble électrique protégée celui-ci assure une haute fiabilité aussi en cas de forces de traction élevées.

## **Hélice bipale avec force agitatrice énorme**

Hélice en acier inoxydable (en option en Hardox) et autonettoyante, grâce à son diamètre très important et à sa forme spécialement étudiée on obtient un rendement optimal.

## **Antidéflagrant pour une sécurité totale**

Particulièrement pour l'utilisation dans des installations biogaz les agitateurs submersibles de BAUER sont munis d'une sonde de niveau. Au moment où l'agitateur sort du liquide du digesteur d'une installation biogaz, l'agitateur s'arrête automatiquement. Certifié TÜV, conformément à la norme DIN EN 50020:2003-8

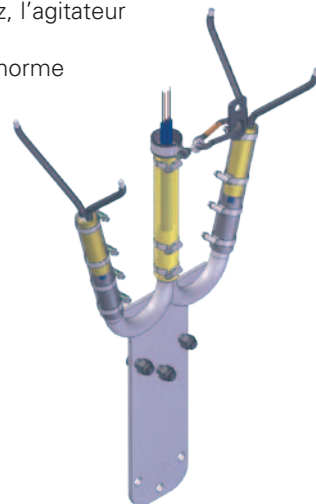
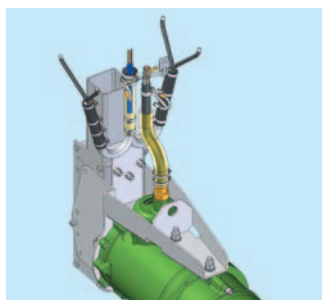



# BAUER

FOR A GREEN WORLD

## Agitateurs submersibles MSX pour fosses et systèmes slalom

### Dispositif de relevage et de descente pour des fosses ouvertes et fermées.

- Installation, utilisation et entretien simple.
- Tube de guidage carré solide avec dispositif de rotation, palier d'appui sol avec sécurité d'arrêt d'agitateur.
- Treuil à câble à roue droite autobloquant, facilement maniable, charge de traction 900 kg, avec câble en acier inoxydable
- **Toutes les pièces en contact avec le liquide sont en inox.**



### Système slalom

- Homogénéisation automatique du lisier dans un canal « slalom », périodes de mixages automatisés par moyen d'un relais de temporisation, programmeur.
- Le lisier est toujours parfaitement mélangé
- L'épandage est possible à tout moment.

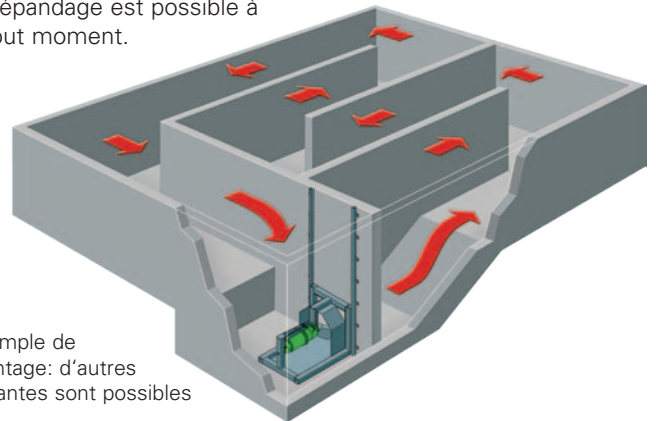

Exemple de montage: d'autres variantes sont possibles

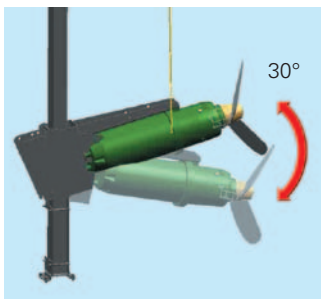

### Console de guidage à inclinaison réglable

Grâce à la console de guidage à inclinaison réglable, l'effet d'agitation et d'homogénéisation dans des couches flottantes ainsi que les matières en suspension lourdes est excellent et encore plus rapide.

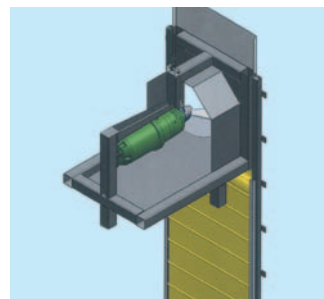

### Utilisation dans des systèmes de canal profonds

Disponible en option: Couronne de concentration de flux avec bêche solide de retenue, qui garantit un effet d'agitation excellent sur différents niveaux de fosse.

## Agitateurs submersibles MSXH pour des installations à biogaz

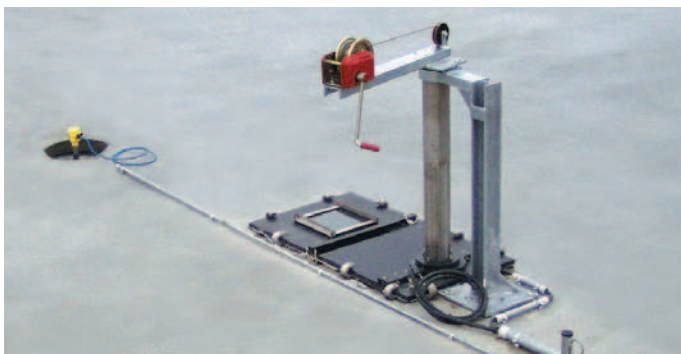

### Dispositif de relevage et de descente pour digesteur avec un passage dalle étanche au gaz

- Etanchéité absolue dans la zone de passage
- Manipulation et ajustage simple de l'agitateur
- Orientable et réglable en hauteur à partir de l'extérieur
- Le substrat de fermentation est parfaitement mélangé



### Passage paroi parfaitement étanche au gaz

Le dispositif de manipulation se trouvant à l'extérieur du digesteur.



# BAUER

FOR A GREEN WORLD

## Données techniques

| MSX   | ■ MSX 5.5 | ■ MSX 7.5  | ■ MSX 8.5 | ■ MSX 11  | ■ MSX 12.5 | ■ MSX 15  |
|---|-----------|------------|-----------|-----------|------------|-----------|
| MSXH**                                      |           | ■ MSXH 7.5 |           | ■ MSXH 11 |            | ■ MSXH 15 |
| Puissance [kW]                              | 5,5       | 7,5        | 8,6       | 11        | 12,6       | 15        |
| Tension [V]                                 | 400       | 400        | 240 / 480 | 400       | 240 / 480  | 400       |
| Fréquence [Hz]                              | 50        | 50         | 60        | 50        | 60         | 50        |
| Rendem. de circulation* [m <sup>3</sup> /h] | 2.800     | 3.600      | 3.900     | 5.200     | 5.700      | 6.800     |
| Volume de fosse* [m <sup>3</sup> ]          | 900       | 1.400      | 1.500     | 2.200     | 2.400      | 2.800     |
| Hélice [mm]                                 | 550       | 600        | 550       | 665       | 600        | 750       |
| Nombre de tours hélice [min <sup>-1</sup> ] | 315       | 315        | 378       | 304       | 378        | 315       |
| Poids [kg]                                  | 175       | 195        | 195       | 205       | 205        | 225       |

\*) en fonction du liquide

\*\*) MSXH avec classe de température H (température du liquide 65 °C) et sonde d'étanchéité

## Débit

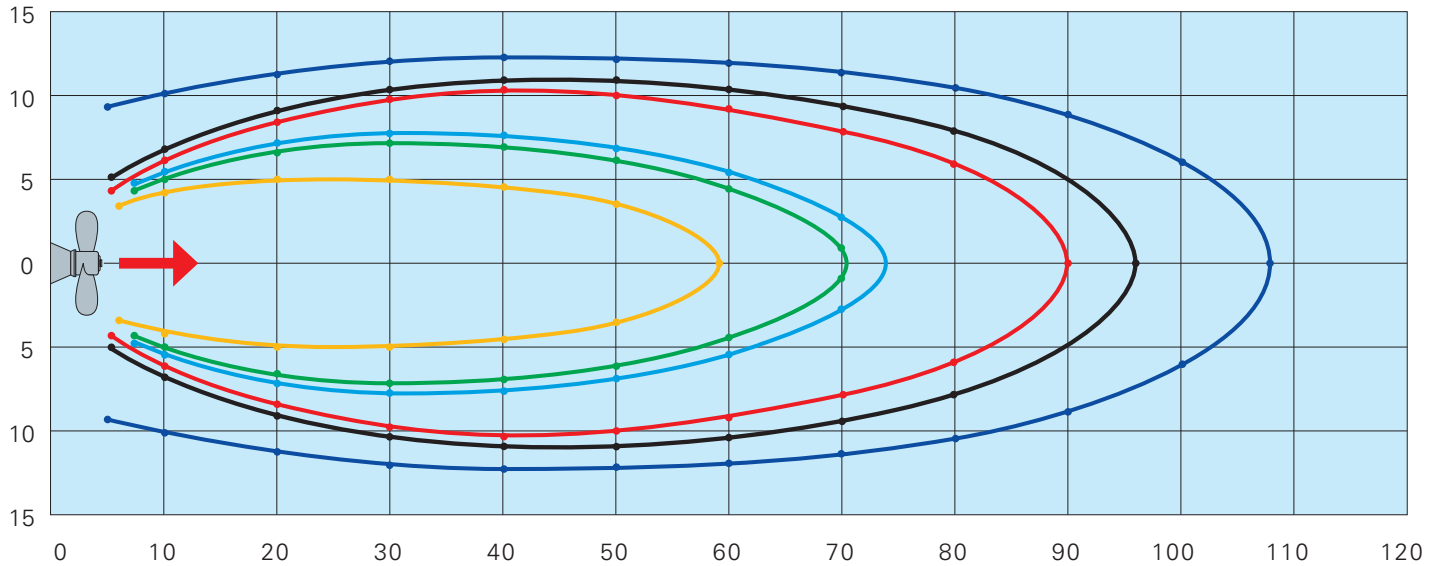

Débit en m avec 0,1 m/s – les valeurs se réfèrent à l'eau

Votre concessionnaire:

Röhren- und Pumpenwerk BAUER Ges.m.b.H.  
 8570 Voitsberg, Austria  
 Tel. +43 3142 200-0  
 Fax +43 3142 200-320 / -340  
 sales@bauer-at.com  
 www.bauer-at.com

A **BAUER Group** company

